



# HANDY E<sup>+</sup>

## CROSS

Largeur de balayage: **1.000 mm**

Capacité totale de collecte\*: **75 L.**

Dimensions: **Longueur 1.440 mm**  
**Largeur 730 mm**  
**Hauteur 1.020 mm**

### Secteurs d'utilisation:



Zones  
résidentielles



Entreprises de  
nettoyage



Zones  
commerciales



Parcs et  
aires de jeux



Entreprises  
agricoles et  
pépinières

[FICHE TECHNIQUE](#)

\*Conteneur à déchets de 45 L + chambre filtrante de 30 L



## UN NOUVEAU CONCEPT DE NETTOYAGE CONÇU EN ÉCOUTANT VRAIMENT CEUX QUI NETTOIENT

Nous avons écouté ceux qui, chaque jour, s'occupent du nettoyage des espaces extérieurs : des personnes qui travaillent sur le terrain avec dévouement et efficacité.

De ce dialogue est née une nouvelle version de l'un de nos modèles les plus fiables : la Handy Max 73, aujourd'hui évoluée en une solution encore plus complète et pratique.

**HANDY E+ CROSS** est conçue pour être une véritable alliée des héros du nettoyage : opérateurs, entreprises de services, administrations, collectivités et structures qui prennent soin quotidiennement des espaces publics et partagés.



## PARTOUT OÙ C'EST NÉCESSAIRE, HANDY E+ EST LÀ

DES PARCS AUX CENTRES COMMERCIAUX, ELLE EST PRÊTE À TOUT

La polyvalence de **HANDY E+ CROSS** la rend parfaite pour le nettoyage de tout type d'espace extérieur, tels que :

- parcs publics et aires de jeux,
- complexes résidentiels et centres d'affaires,
- serres, jardins, exploitations agricoles,
- centres commerciaux,
- aires de stationnement et allées piétonnes.

Sa structure compacte et agile permet d'intervenir même dans des espaces étroits ou en présence d'obstacles, avec une grande efficacité même sur des surfaces irrégulières.



## EFFICACE ET PERFORMANTE

### COMPACTE MAIS ÉQUIPÉE COMME UNE GRANDE

Robuste, maniable et polyvalente, **HANDY E+ CROSS** est conçue pour simplifier l'entretien des espaces extérieurs, alliant praticité et performance dans une balayeuse compacte à conducteur marchant.

Roues pneumatiques, pare-chocs avant, réservoir de 5 litres pour le contrôle de la poussière sur les brosses latérales, compartiment de rangement avec serrure et crochets pour balai et pince : chaque détail est pensé pour ceux qui travaillent sur le terrain au quotidien.

Grâce à son système de collecte mécanique-aspirant, elle ramasse rapidement et avec précision les déchets légers de différentes tailles, garantissant d'excellentes performances sur tout type de terrain.

**HANDY E+ CROSS** est également capable de gérer de grandes quantités de poussière, avec ou sans utilisation d'eau, assurant une filtration efficace des particules fines PM10.

Grâce à la position surélevée du filtre, seules les poussières les plus fines y parviennent, préservant ainsi son efficacité dans le temps.

## VIDEZ EN UN INSTANT, SANS VOUS ARRÊTER

LE SYSTÈME « SALETÉ DANS UN SAC » VOUS FAIT GAGNER DU TEMPS ET DE L'ÉNERGIE

L'un des moments les plus critiques du nettoyage est le vidage du contenant: cela entraîne souvent la libération de poussière et l'exposition de l'opérateur à la saleté.

**HANDY E+ CROSS** résout ce problème grâce au système «saleté dans un sac»:

- les déchets sont collectés directement dans des sacs jetables,
- le vidage est rapide, sûr, sans poussière et sans contact direct avec la saleté,
- le sac plein peut être laissé à un point dédié, remplacé par un sac vide et l'opérateur peut continuer à travailler sans interruption.

Ce n'est qu'en fin de travail qu'il sera nécessaire de collecter les sacs pleins, optimisant ainsi le temps et réduisant les déplacements vers les conteneurs.

Le contenant est également conçu de manière ergonomique : il se détache d'une seule main, sans effort pour le dos et sans mouvements inconfortables.



## AUSSI FLEXIBLE QUE VOTRE TRAVAIL

### BATTERIES INTERCHANGEABLES POUR COUVRIR TOUS LES POSTES

**HANDY E+ CROSS** fonctionne avec un pack batterie économique et léger, facile à retirer et à remplacer.

Cela permet :

- une **autonomie de 3 heures** avec un seul pack,
- la possibilité de travailler en continu simplement en changeant une **seconde batterie**,
- des coûts maîtrisés: **batteries légères, économiques, faciles à gérer.**

De plus, elle est équipée d'un **chargeur interne intégré**, qui peut être branché directement sur une prise Schuko classique : aucun accessoire externe nécessaire, aucun encombrement, une praticité maximale en toutes circonstances.

Une solution parfaite pour ceux qui doivent couvrir des postes complets ou travailler sur plusieurs sites sans interruption.

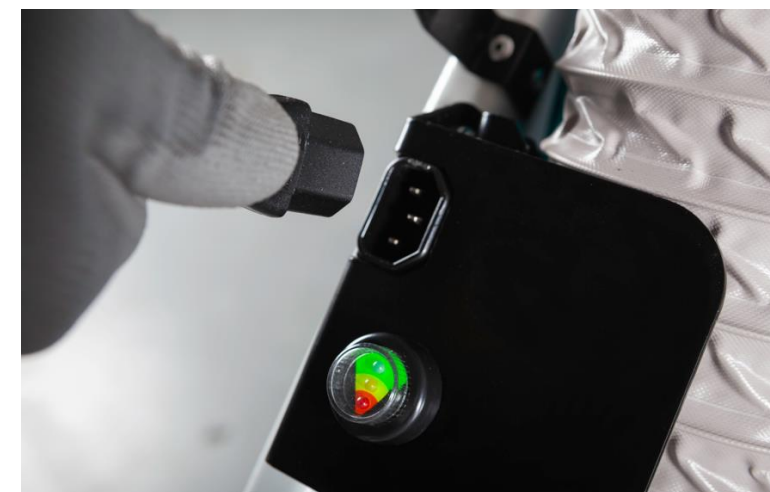
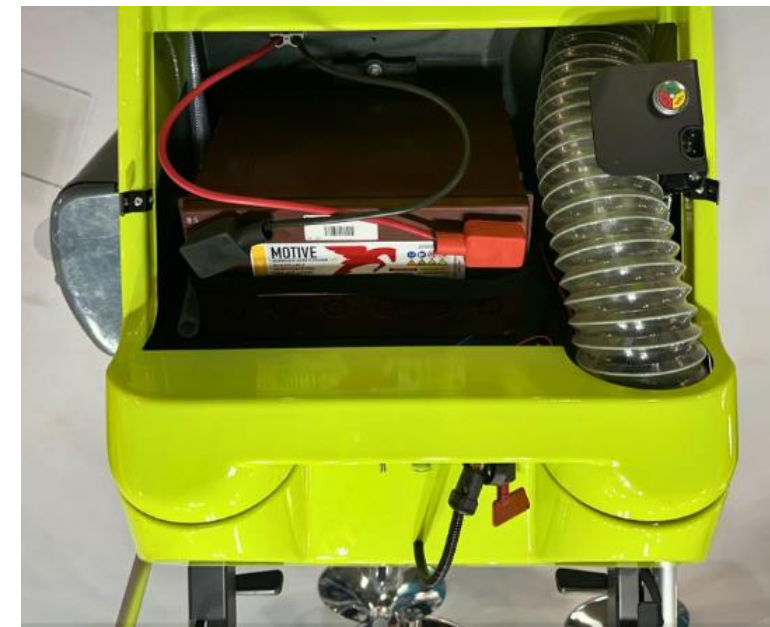

## FILTRATION OPTIMALE, COÛTS MINIMISÉS

### FILTRE SURÉLEVÉ, PLUS EFFICACE ET PLUS ÉCONOMIQUE

L'une des innovations majeures de la conception de **HANDY E+ CROSS** est la **position surélevée du filtre antipoussière**, éloigné du contenant à déchets.

Cela apporte des avantages concrets :

- seule la **poussière la plus fine atteint le filtre**, qui reste ainsi propre plus longtemps,
- elle peut **fonctionner sur sols humides** sans devoir arrêter l'aspiration,
- **usure réduite du filtre** grâce à sa position protégée,
- **entretien allégé** : le filtre dure plus longtemps et nécessite moins de remplacements,
- **facile à retirer et à nettoyer**, avec un accès rapide et sans outils,
- **économies sur le long terme**: moins d'arrêts machine, moins de pièces de rechange, moins de coûts.

De plus, la machine est équipée d'un **système électrique de secouage du filtre intégré**, qui simplifie encore l'entretien courant et contribue à maintenir la performance de la balayeuse dans la durée.

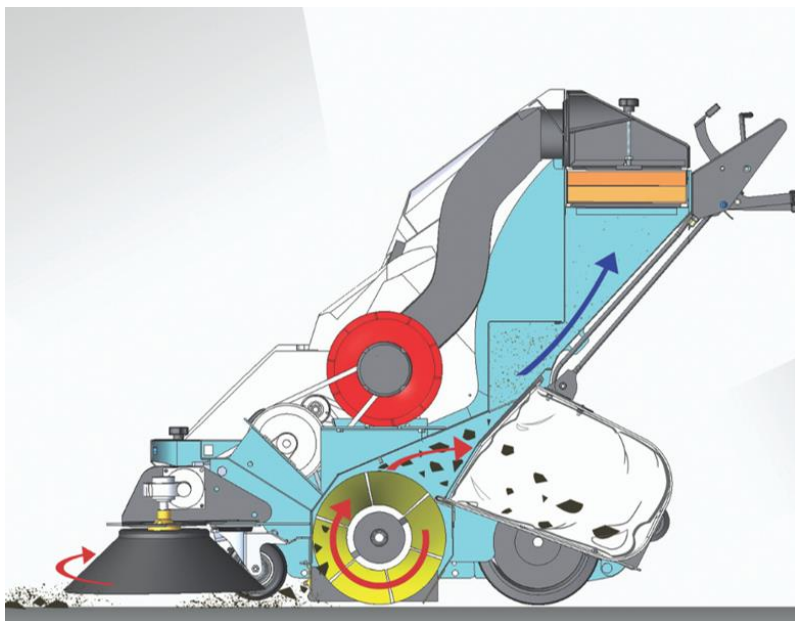

# POINTS FORTS

**HANDY<sup>+</sup>**  
**CROSS**



**BALAI, PINCE ET PELLE**  
pour un nettoyage complet.



**SALISSURE DANS UN SAC**  
Pour éviter le contact avec la poussière.

**COMPARTIMENT DE RANGEMENT INTÉGRÉ**  
pour effets personnels.



**SYSTÈME DE CONTRÔLE DE LA POUSSIÈRE**  
avec eau sur les brosses latérales.



**PARE-CHOCS AVANT**  
pour protéger les brosses des chocs..

**BROSSES LATÉRALES**  
**AGRANDIES**  
pour une plus large  
couverture de nettoyage.

# DONNÉES TECHNIQUES



<b>DIMENSIONS:</b>	
Longueur	1.440 mm
Largeur	730 mm
Hauteur	1.020 mm
<b>LARGEUR DE TRAVAIL</b>	avec brosse centrale: 500 mm avec deux brosses latérales: 1.000 mm
<b>POIDS:</b>	
Poids sans batteries:	105 Kg
<b>TRACTION:</b>	Mécanique
<b>BATTERIE:</b>	12 Volt Batteries AGM / Plomb-acide / Lithium
<b>GUIDE:</b>	Opérateur à pied
<b>CAPACITÉ DU RÉSERVOIR:</b>	5 L
<b>CAPACITÉ TOTALE DE COLLECTE*</b>	75 L* *Conteneur à déchets de 45 L + chambre filtrante de 30 L
<b>SURFACE FILTRANTE:</b>	3 m <sup>2</sup>
<b>AUTONOMIE:</b>	2,5 / 3 h
<b>EFFICACITÉ HORAIRE:</b>	4.000 m <sup>2</sup> /h



[marketing@mp-ht.it](mailto:marketing@mp-ht.it)



+39 049 7796 8360



Via Tamburin 19, LIMENA 35010 (PD)



[www.mp-ht.it](http://www.mp-ht.it)